



Verdunkelungsrollo für Wohndachfenster

Blackout blind for skylight windows



ZRV M 43.H/K, 6.. H/K, 73. H/K, 84.H/K





Deutsch	2
English	4
Français.....	6



.....	8
-------	---

Allgemeine Sicherheitshinweise

- Diese Anleitung vor Montage und Gebrauch sorgfältig durchlesen und alle Hinweise beachten!
- Dafür sorgen, dass diese Anleitung allen Benutzern zugänglich ist.
- Diese Anleitung bis zur Entsorgung des Produkts sorgfältig aufbewahren.
- Diese Anleitung bei einem Besitzerwechsel an den neuen Besitzer weitergeben.

Bestimmungsgemäße Verwendung

Das Verdunkelungsrollo ist bestimmt zum Einsatz im Innenbereich und zur Verdunkelung von Innenräumen.

Es darf ausschließlich an den dafür vorgesehenen Roto-Wohndachfenster-Typen montiert und eingesetzt werden.

Das Verdunkelungsrollo schützt vor seitlichem Lichteinfall. Die Dessins sind lichtundurchlässig, bieten aber keine 100%ige Dunkelheit (im physikalischen Sinne).

Bestimmte Erscheinungen im Behang, wie z.B. Wellenbildung im Randbereich und der dadurch leichte seitliche Lichteinfall, sind trotz ausgereifter Produktions- und Verarbeitungstechnik möglich und berechtigen nicht zur Reklamation.

Technische Daten

Die Abmessungen sind abhängig vom Typ und von den entsprechenden Fenstermaßen.

Auspacken / Lieferumfang prüfen

(Bild A1-A2)



Erstickungsgefahr!

Kunststoffteile, Styroporteile, Schrauben, Kleinteile usw. können für Kinder zu einem gefährlichen Spielzeug werden.

- > Verpackungsmaterial und Montageinhalt nicht achtlos liegen lassen und von Kindern und Kleinkindern fernhalten.
- Verpackungsmaterial (Karton, Styropor, Kunststoffbeutel) bitte entsprechend den örtlichen Bestimmungen entsorgen.
- Beim Auspacken und Montieren mit sauberen Händen oder mit Handschuhen arbeiten, um den Behang nicht zu verschmutzen.
- Bitte den Lieferumfang prüfen. Falls Teile fehlen, beim Fachhändler nachfragen.
- Bei der Schraubhilfe (**Bild A2, Teil K**) handelt es sich um ein Hilfsmittel, nicht um ein zu montierendes Teil.

Werkzeuge / Hilfsmittel bereitlegen

(Bild A3)

- Schere
- Kreuzschlitz-Schraubendreher, PZ1
- Bei Bedarf: stabile Aufstiegshilfe (Stehleiter)
- Schraubhilfe (**Bild A2, Teil K**)

Montage

(Bild 1-8)



Sturzgefahr!

- > Nur Aufstiegshilfen mit festem Stand, genügend Halt und ausreichend hoher Tragkraft benutzen!
- > Nicht aus dem Wohndachfenster lehnen.



Verletzungsgefahr durch herunterfallende Bauteile!

- > Zur Montage ausschließlich mitgeliefertes und dem Fensterrahmenmaterial entsprechendes Befestigungsmaterial verwenden.
- > Werkzeug, Bauteile und Befestigungsmaterial niemals auf Aufstiegshilfen ablegen.
- > Kinder vom Montageort fernhalten.

Einstellung

(Bild 9)

Nach der Montage ist keine Einstellung erforderlich. Die Spannung der Schnur ist bereits werksseitig voreingestellt.

Falls die Griffleiste des Verdunkelungsrollos nicht parallel zur Kassette steht, muss die Griffleiste einmalig ausgerichtet werden:

- Griffleiste ganz öffnen (zur Kassette hin schieben) und erst dann komplett schließen.

Bedienung

(ohne Bild)

- Verdunkelungsrollo in der Mitte des Griffs anfassen und auf die gewünschte Position schieben. Es bleibt in jeder Position stehen.

Pflege und Wartung

Für eine lange Lebensdauer empfehlen wir, die Aluminium-Oberfläche des Produkts mindestens einmal pro Jahr zu reinigen.

- Aluminium-Oberfläche nur mit einem feuchten Tuch abwischen.
- Den Rollo-Behang vorsichtig abbürsten.



Nachspannen der Schnur

(Bild B1-B7, hinterer Anleitungsteil)

Die Schnüre in der Führungsschiene können sich nach längerem Gebrauch etwas ausdehnen und damit die Funktion des Rollos beeinträchtigen. Wenn das Rollo sich selbstständig öffnet, sollten die Schnüre nachgespannt werden.

Ersatzteile, Verschleißteile, Reparatur

(Bild A2)

Sachschäden durch minderwertige Ersatz- oder Verschleißteile!

- > Ausschließlich Original- Ersatz- und Verschleißteile des Herstellers verwenden.

Personen- und Sachschäden durch unsachgemäße Reparatur!

- > Reparatur ausschließlich von einem Fachbetrieb durchführen lassen.

Demontage und Entsorgung

(ohne Bild)

Ausgediente Verdunkelungsrollos oder Bauteile gehören nicht in den Hausmüll.

- Bitte entsprechend den örtlichen Bestimmungen entsorgen.

General safety instructions

- Read this manual carefully before installing and operating the device and follow all instructions.
- Ensure that this manual is accessible to all users.
- Keep this manual in a safe place until you dispose of the product.
- If the product changes hands, pass this manual on to the new owner.

Intended use

The blackout blind is intended for indoor use and for blacking out rooms.

It may only be installed and used on the Roto skylight types designed for their use.

The blackout blind protects against laterally incident light. The patterns are opaque but do not black out the room completely (in a physical sense).

Certain effects in the curtain, for example, waviness along the edges and the resulting slightly sideways incidence of light, are possible despite sophisticated production and processing technology and do not constitute grounds for complaint.

Technical data

The dimensions depend on the type and on the size of the window.

Unpacking/checking the scope of delivery

(Fig. A1-A2)



Risk of suffocation!

Plastic parts, polystyrene, screws, small parts, etc., can be very dangerous for children to play with.

- > Do not leave the packaging material and installation parts lying around, and keep away from children and toddlers.
- Please dispose of the packaging material (cardboard, polystyrene, plastic bag) according to local regulations.
- When unpacking and installing the device, work with clean hands or with gloves to avoid soiling the product.
- Please check the scope of delivery. If parts are missing, consult a dealer.
- The screwing aid (Fig. A2, part K) is a tool and not an installable part.

Preparing tools/aids

(Fig. A3)

- Scissors
- Cross-head screwdriver, PZ1
- If needed: stable climbing equipment (step ladder)
- Screwing aid (Fig. A2, part K)

Installation

(Fig. 1-8)



Risk of falling!

- > Only use climbing equipment that is resting on a solid foundation and that offers good support and high carrying capacity.
- > Do not lean out of the skylight.



Risk of injury from falling components!

- > To mount the product, only use fixing materials that were included in the delivery and that are suitable for the window frame material.
- > Never place tools, components and fixing materials on the climbing equipment.
- > Keep children away from the installation site.

Settings

(Fig. 9)

Settings are not required after installation. The cord tension is preadjusted at the factory.

If the handle rail of the blackout blind is not parallel to the cassette, the handle rail must be aligned once.

- Open the handle rail fully (slide it toward the cassette) and then close it completely.

Operation

(no figure)

- Hold the blackout blind at the centre of the handle and slide it to the desired position. It stops in any position.

Care and maintenance

To ensure a long life, we recommend you clean the aluminium surface of the product at least once a year.

- Wipe the aluminium surface with a moist cloth only.
- Carefully brush off the blind.



Tensioning the cord

(Fig. B1-B7, back of the manual)

The cords in the guide rail may stretch after long-term use and cause the blind to function improperly. If the blind opens on its own accord, the cords should be re-tensioned.

Spare parts, wear parts, repair

(Fig. A2)

Property damage from inferior spare or wear parts!

- > Only use original spare and wear parts from the manufacturer.

Risk of personal injury and property damage from incorrect repairs!

- > If you the blind should only be repaired by a blinds specialist.

Dismantling and disposal

(no figure)

Used blackout blinds or components should not be discarded with the household waste.

- Please dispose of the parts as required by local regulations.

Consignes générales de sécurité

- Lire entièrement et attentivement ces instructions avant la pose et l'utilisation et respecter toutes les consignes.
- Veiller à ce que ces instructions restent accessibles à tous les utilisateurs.
- Conserver soigneusement ce manuel jusqu'à élimination du produit.
- Confier ces instructions au nouveau propriétaire en cas de transmission du produit.

Utilisation conforme

Le store occultant est destiné à une utilisation à l'intérieur et pour occulter des pièces fermées.

Il est prévu exclusivement pour une pose et une utilisation sur des fenêtres de toit ROTO.

Le store occultant protège contre une incidence latérale de la lumière. Les motifs sont opaques, mais ne garantissent pas une obscurité à 100% (au sens physique).

Certains phénomènes sur la toiel, comme p. ex la formation d'ondulations au niveau des rebords et la légère incidence latérale de la lumière en résultant, sont possibles malgré une technique de production et d'usinage sophistiquée et ne sauraient faire l'objet d'une réclamation.

Caractéristiques techniques

Les dimensions sont fonction du type et des dimensions de la fenêtre.

Déballage / contrôle du contenu de la livraison

(Figure A1-A2)



Risque d'étouffement !

Les pièces en plastique, en polystyrène, les vis, les petites pièces, etc. peuvent être dangereuses pour les enfants s'ils jouent avec.

- > Ne pas laisser traîner les emballages et le matériel de pose et les tenir hors de la portée des enfants.
- Eliminer le matériel d'emballage (carton, polystyrène, sacs de plastique) conformément aux dispositions locales.
- Travailler avec les mains propres ou des gants lors du déballage et la pose afin de ne pas salir le store.
- Contrôler le contenu de la livraison. Si des pièces manquent, contacter le service agréé.
- L'auxiliaire de vissage (**Fig. A2, pièce K**) est un accessoire et non une pièce à monter.

Préparation des outils et accessoires

(Figure A3)

- Ciseaux
- Tournevis cruciforme, PZ1
- Si nécessaire : aide à la montée (échelle d'appui)
- Auxiliaire de vissage (**Fig. A2, pièce K**)

Pose

(Fig. 1-8)



Risque de chute !

- > N'utiliser que des aides à la montée stables, et offrant un appui et une force de portée suffisants.
- > Ne pas s'appuyer à la fenêtre de toit.



La chute de pièces représente un risque de blessure !

- > Utiliser exclusivement le matériel livré et un matériel de fixation adapté au matériel du cadre de la fenêtre.
- > Ne jamais déposer d'outils et de matériel de fixation sur les aides à la montée.
- > Tenir les enfants à l'écart de l'emplacement de pose.

Réglage

(Fig. 9)

Aucun réglage n'est nécessaire une fois la pose terminée. La tension du cordon a déjà été réglée en usine.

Si la baguette de tirage du store occultant ne s'aligne pas parallèlement par rapport au caisson, il faudra l'aligner. Cette opération est unique :

- Il faut ouvrir le store complètement (tirer la baguette de tirage vers le caisson) avant de le fermer complètement.

Manceuvre

(sans illustration)

- Prendre le store occultant par le milieu de la poignée et le tirer dans la position souhaitée. Il reste alors dans cette position.

Entretien et maintenance

Afin de garantir la longévité du store à enroulement, nous vous recommandons de nettoyer régulièrement la surface en aluminium du produit, et ceci au moins une fois par an.

- Essuyer la surface en aluminium avec un chiffon humide.
- Brosser la toile du store avec précaution.



Correction de la tension du cordon

(Fig. B1 à B7, à la fin des instructions)

Les cordons dans les coulisses peuvent se distendre quelque peu au bout d'une utilisation prolongée et compromettre ainsi le fonctionnement du store. Si le store s'ouvre de lui-même, il faut retendre les cordons.

Pièces de rechange, pièces d'usure, réparation

(Fig. A2)

 **Des pièces de remplacement ou d'usure de moindre qualité peuvent être la source de dommages matériels.**

- > Utiliser exclusivement les pièces de remplacement et d'usure d'origine du fabricant.

 **Une réparation incorrecte peut entraîner des dommages matériels ou corporels.**

- > Faire réaliser les réparations exclusivement par un service agréé.

Dépose et élimination

(sans illustration)

Ne pas jeter les stores occultants usagés ou ses composants dans les ordures ménagères.

- L'éliminer conformément aux prescriptions locales.

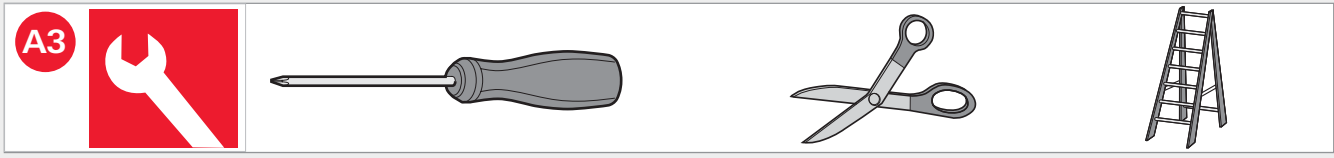
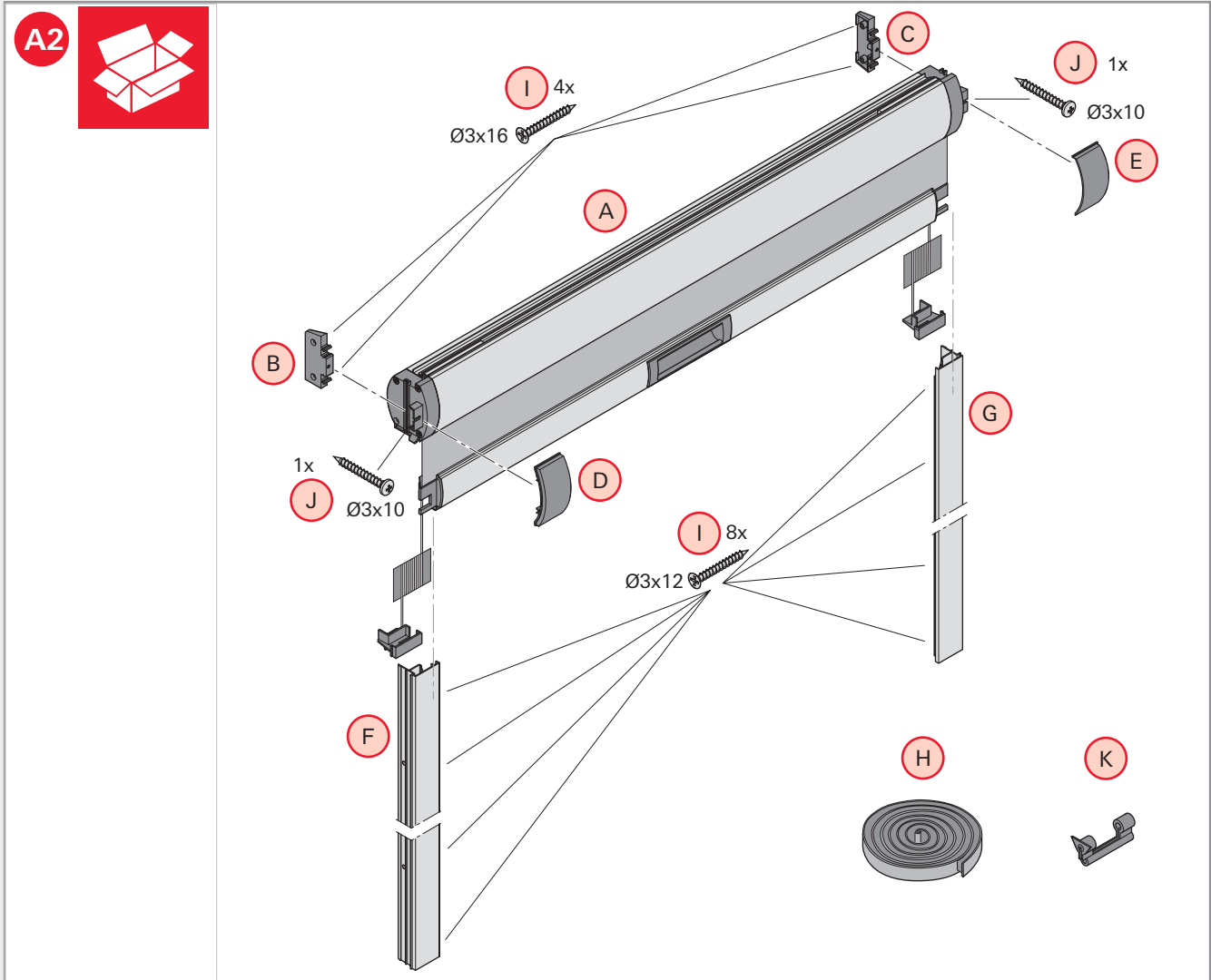
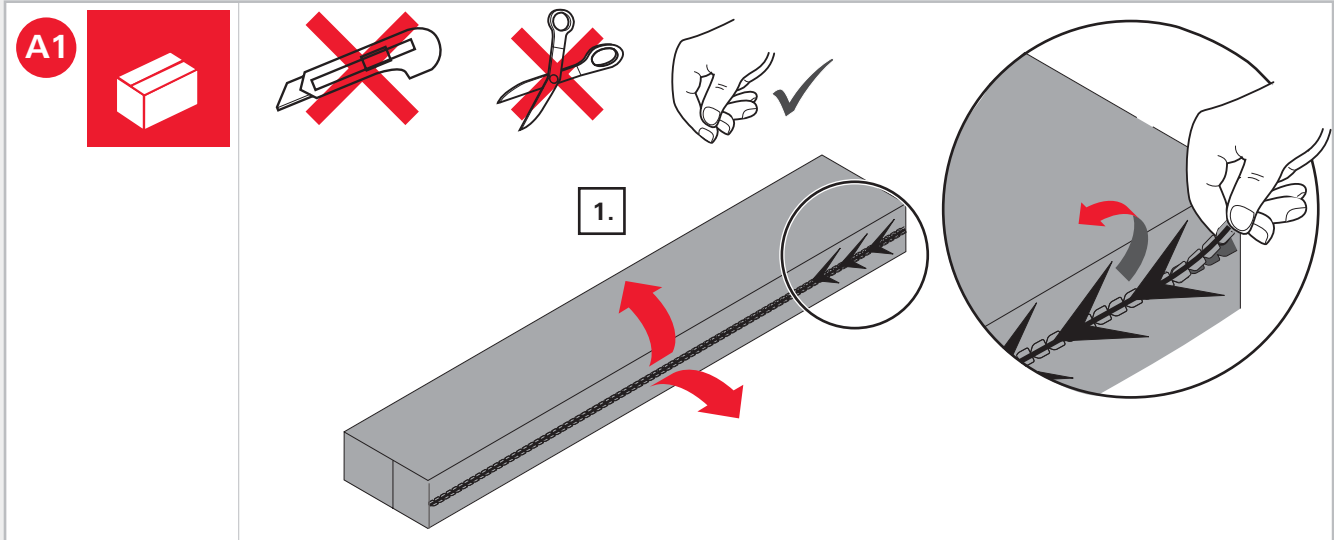

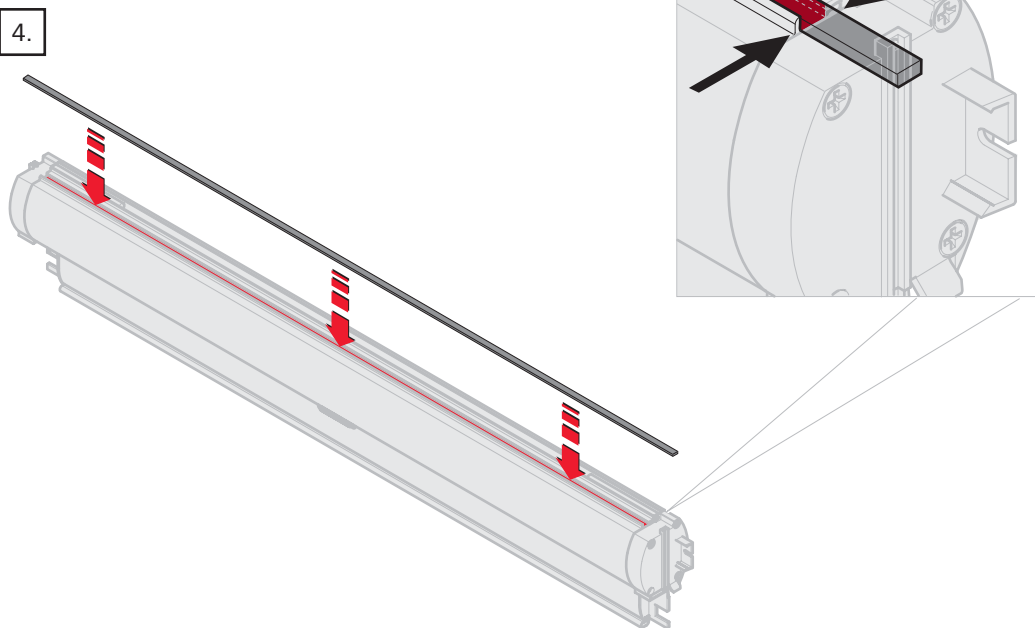
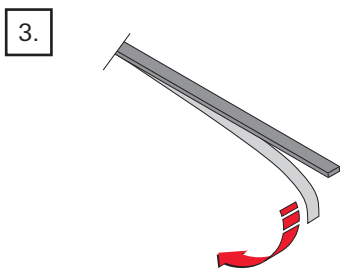
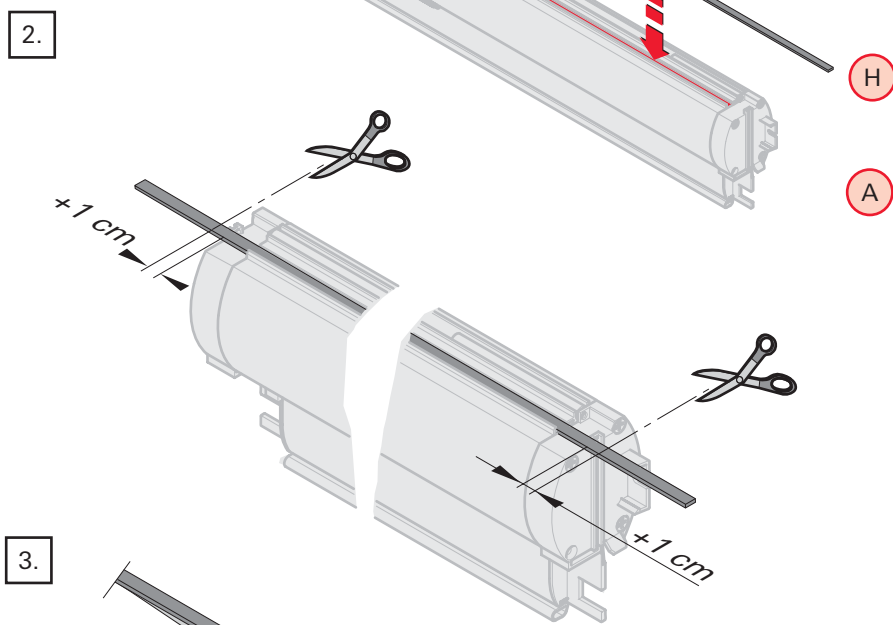
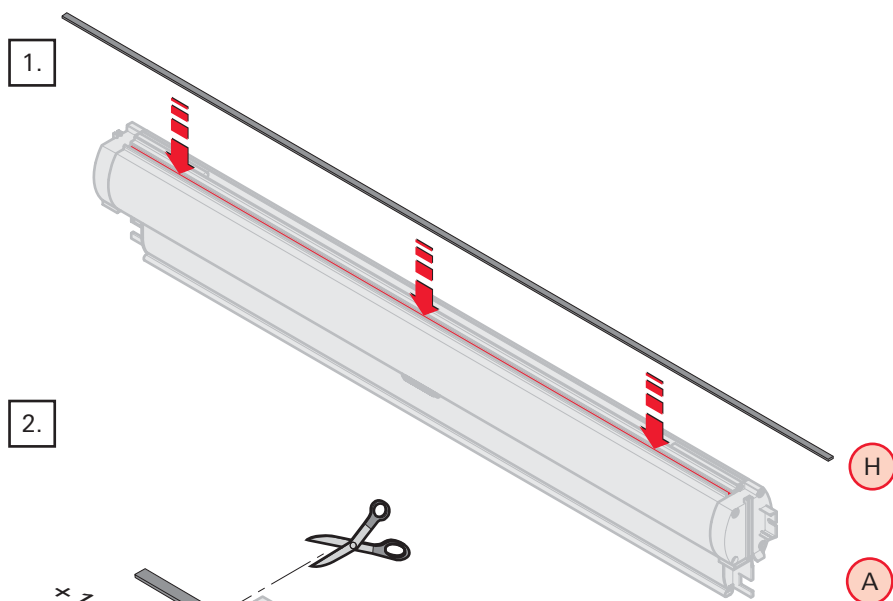
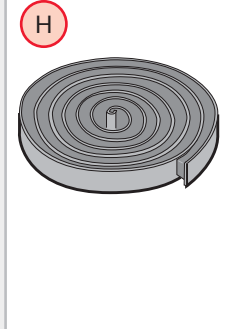
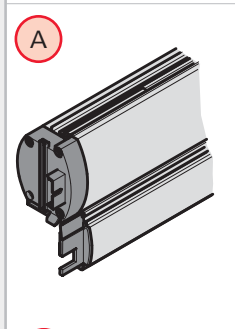
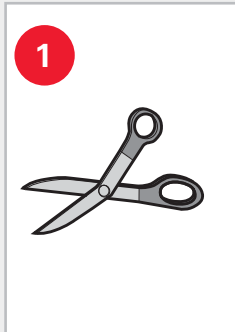

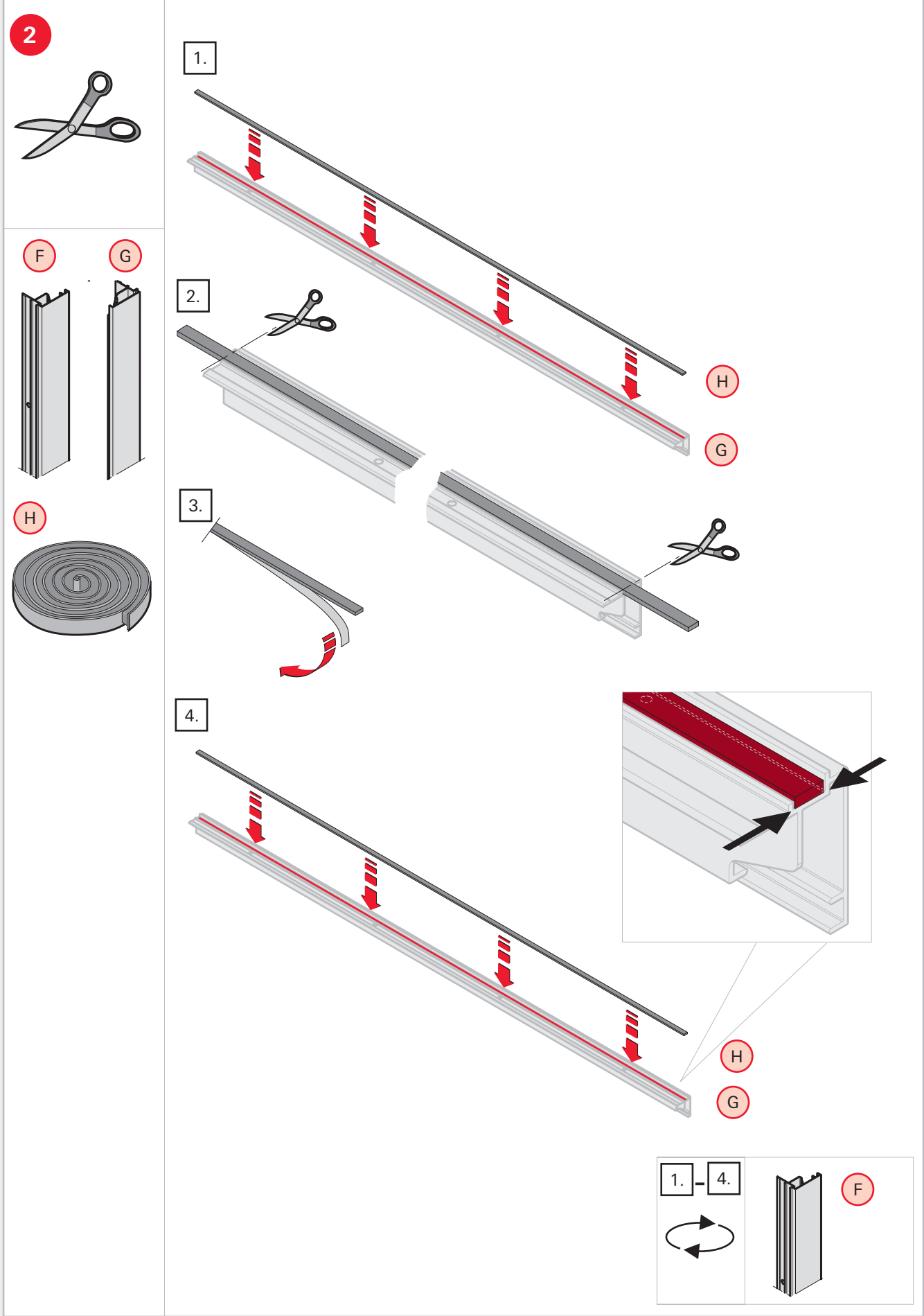

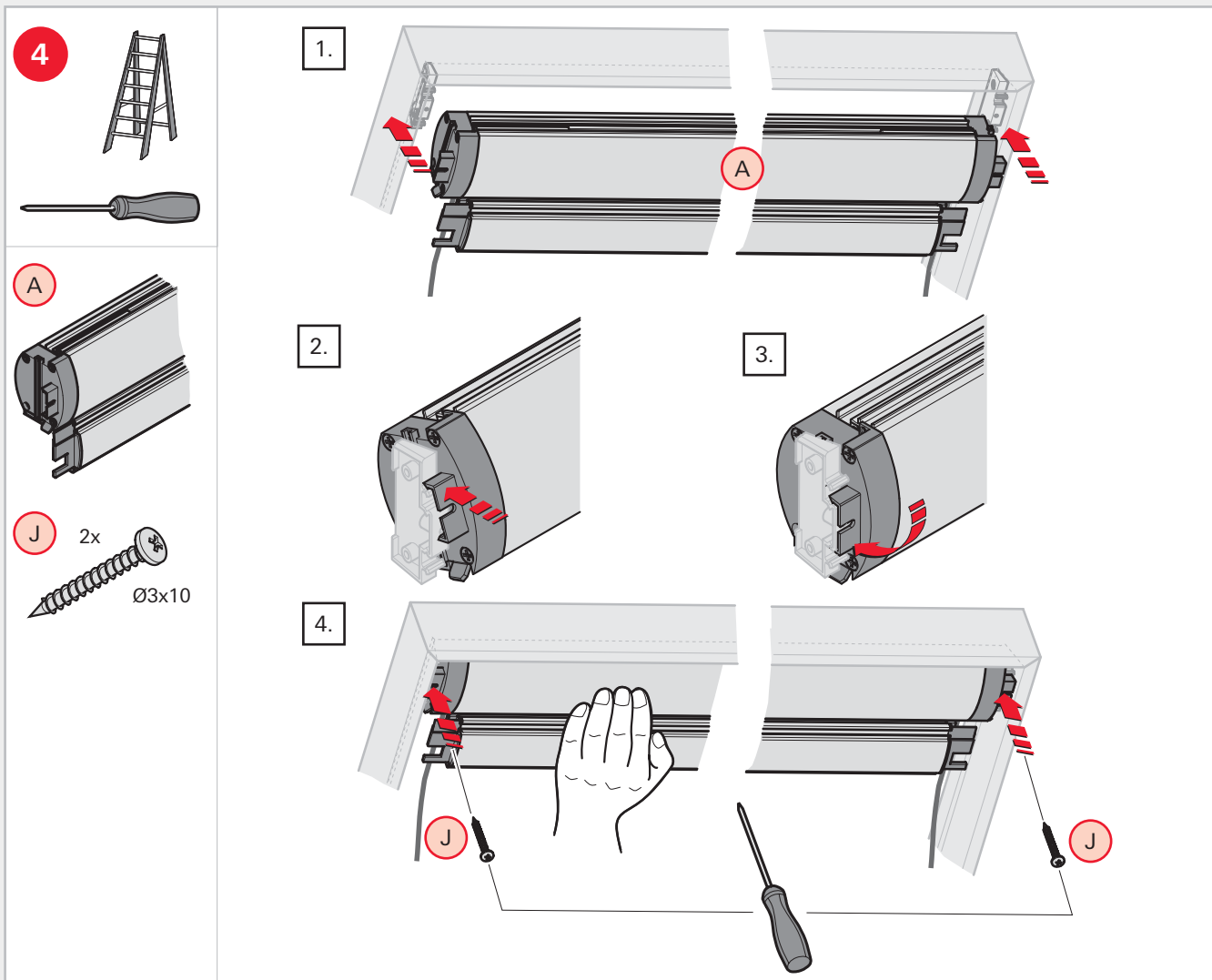
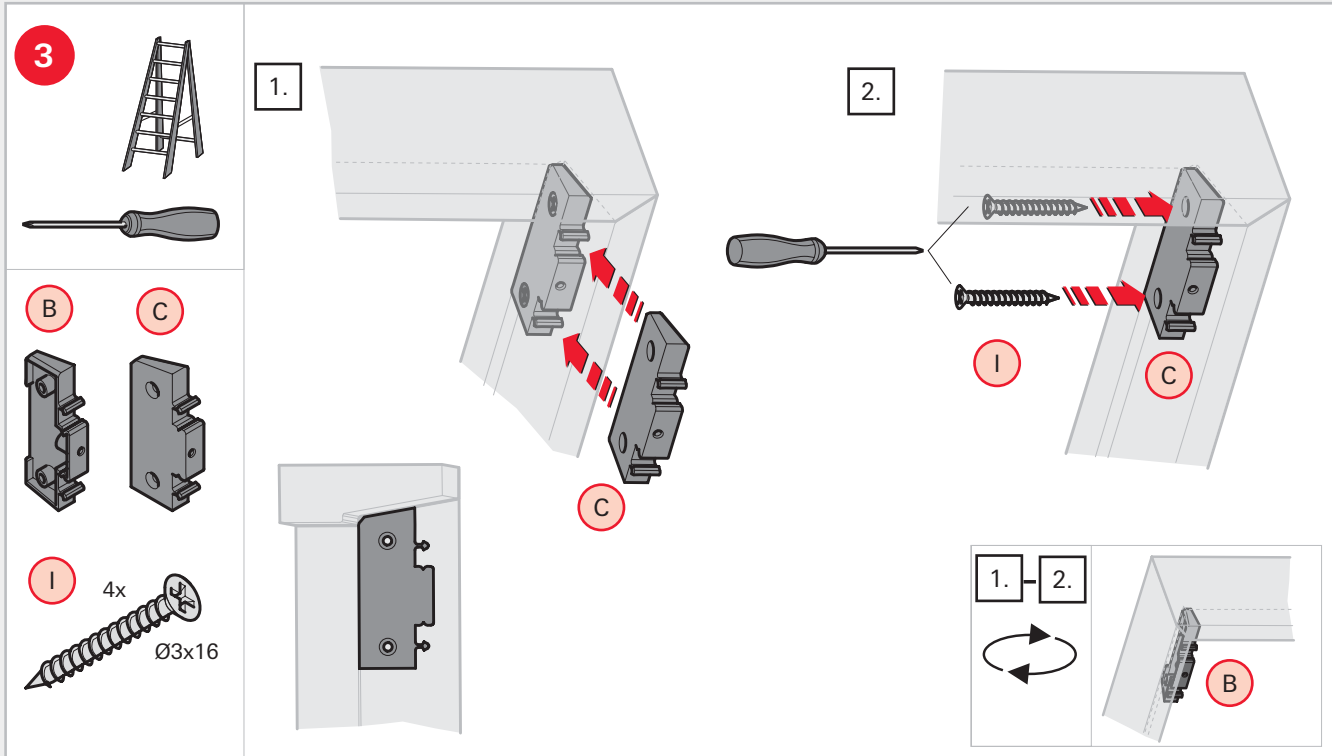

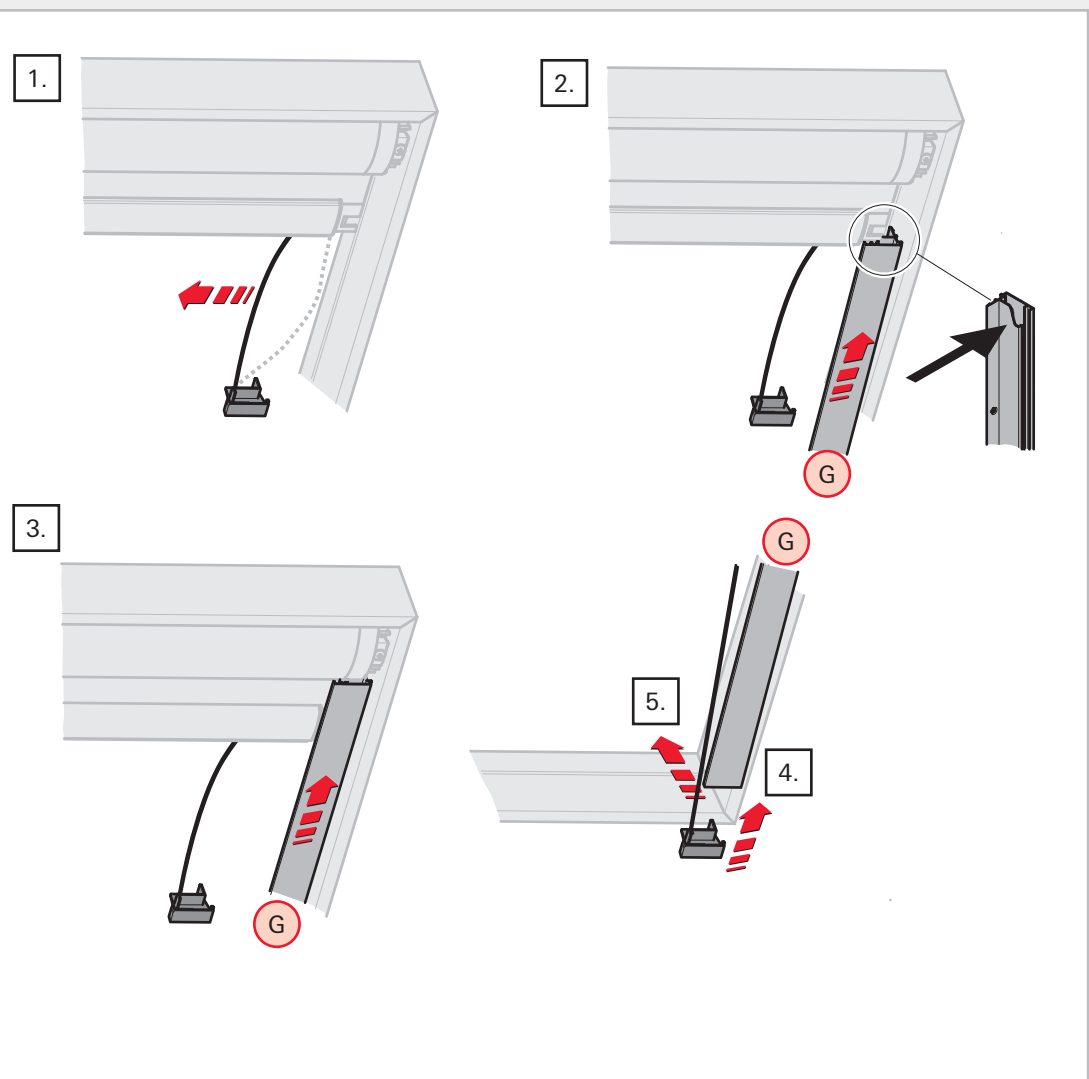
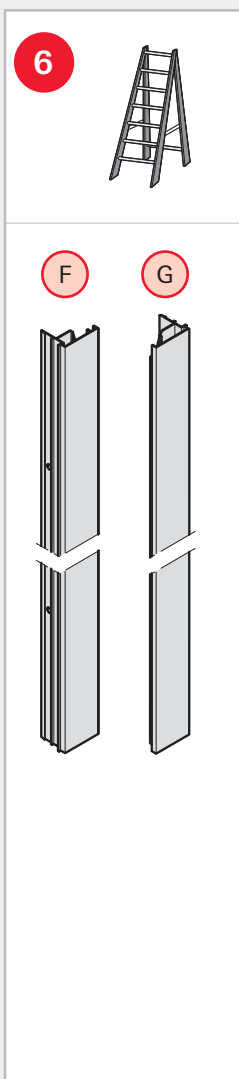
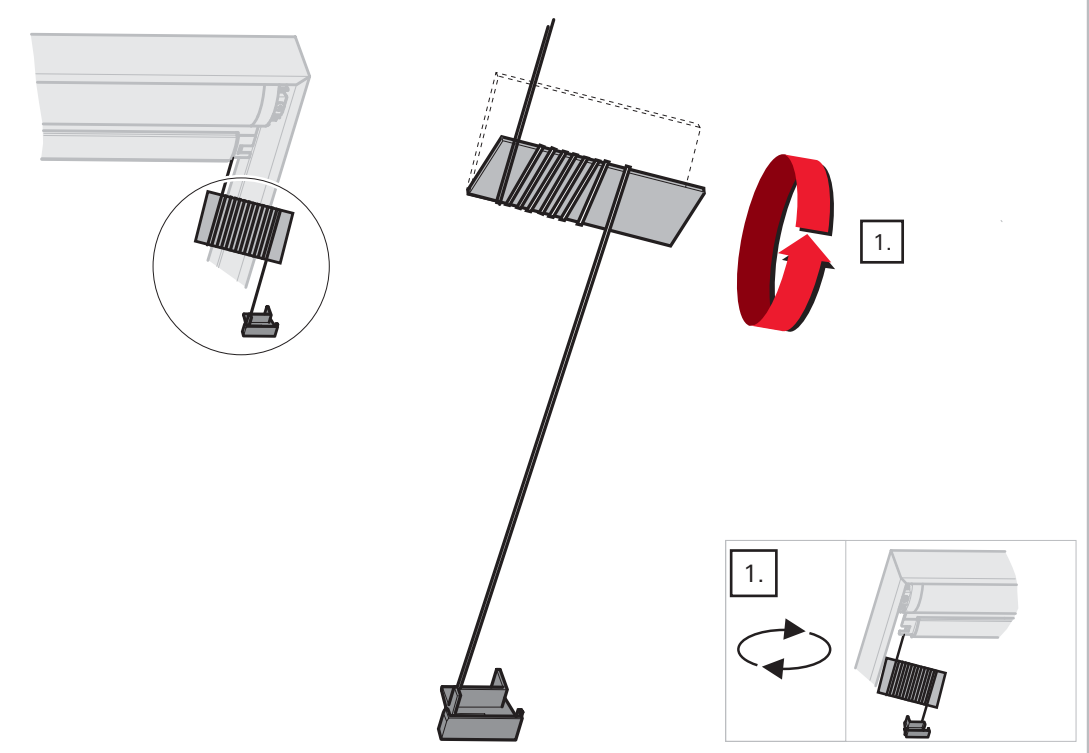
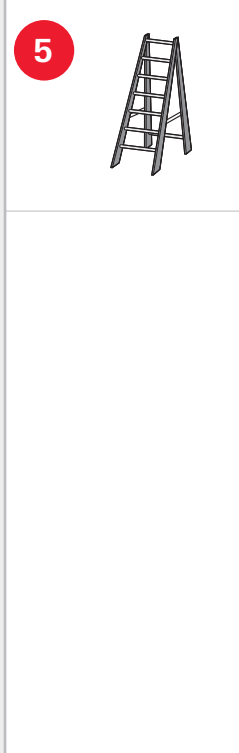

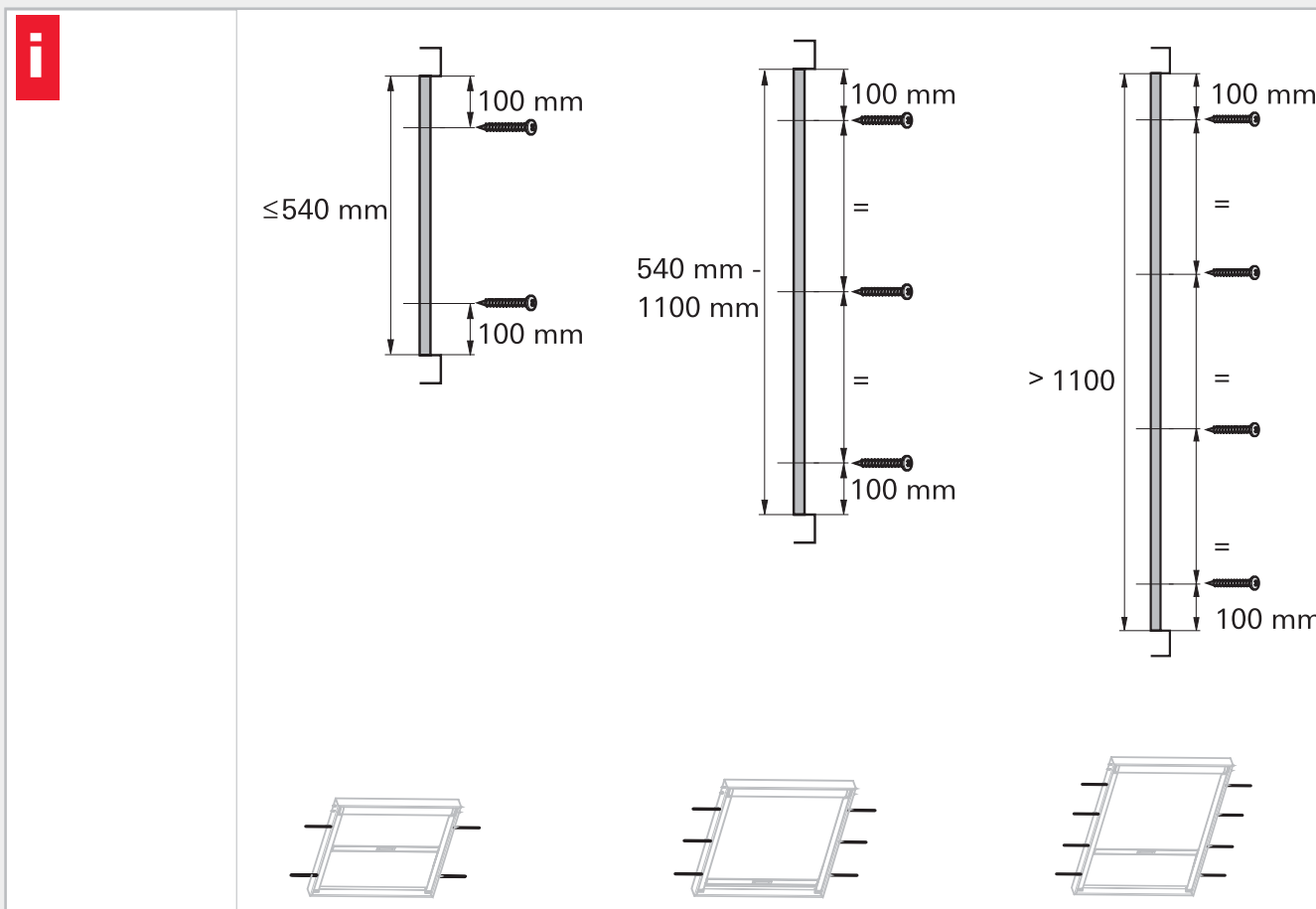
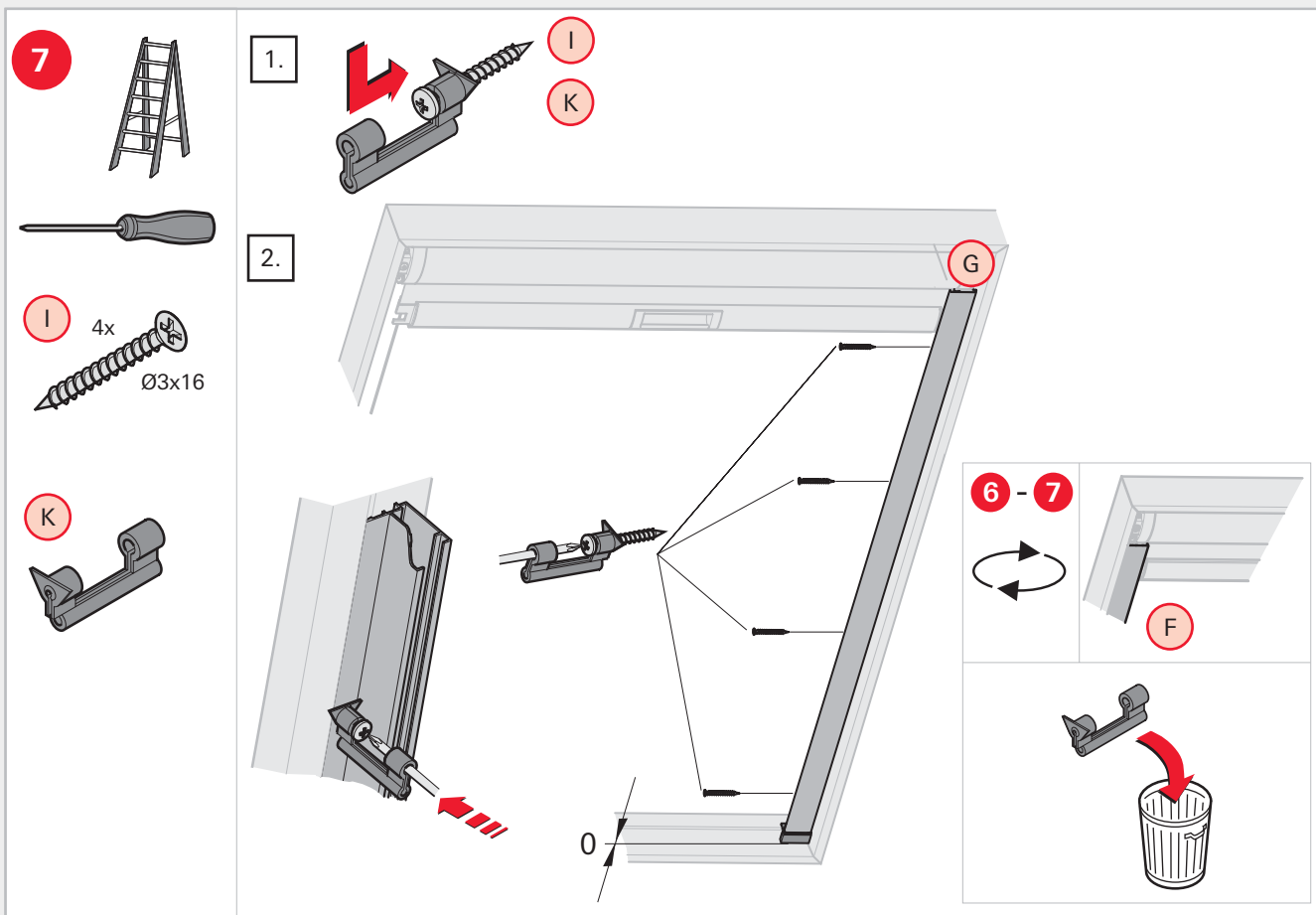

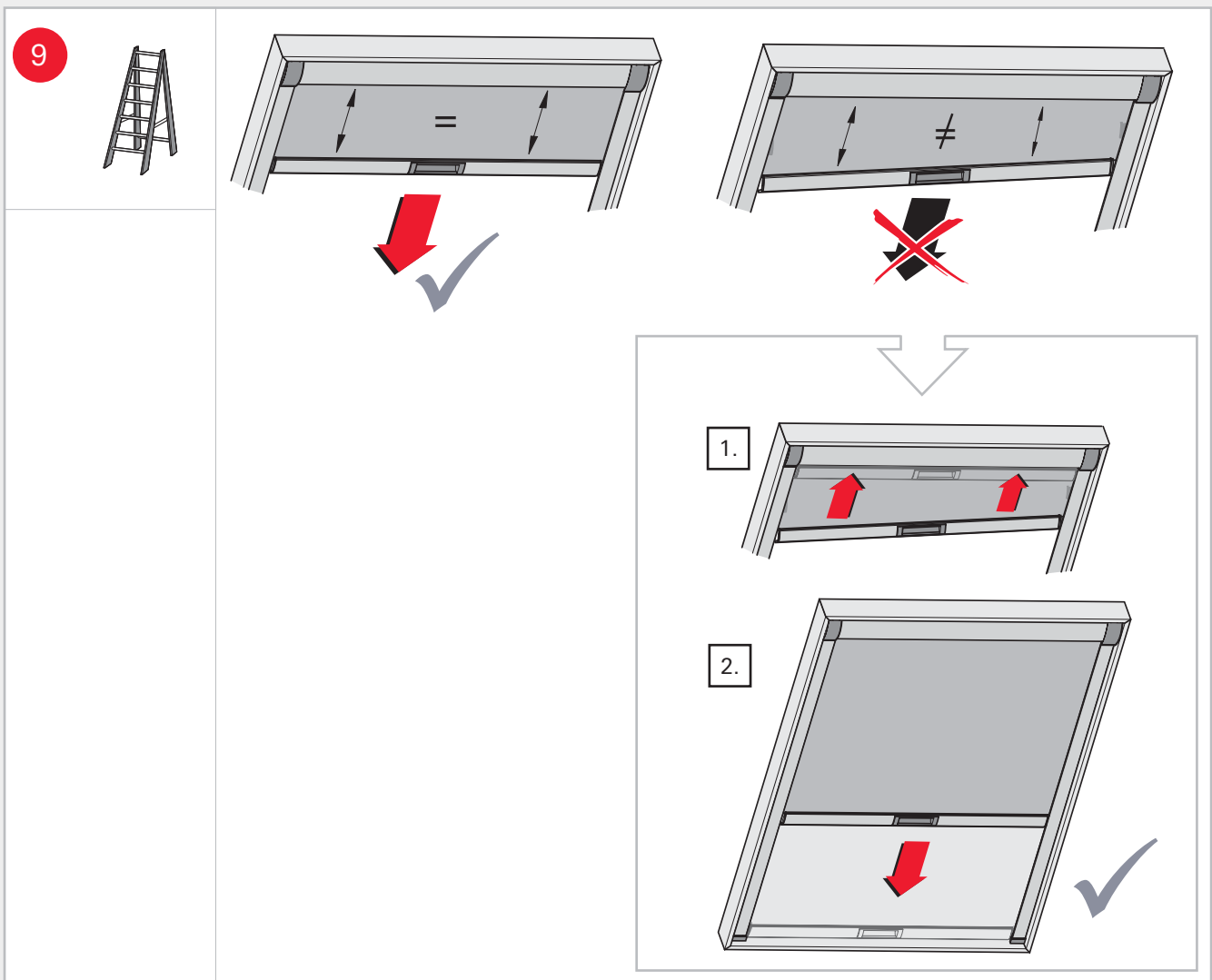
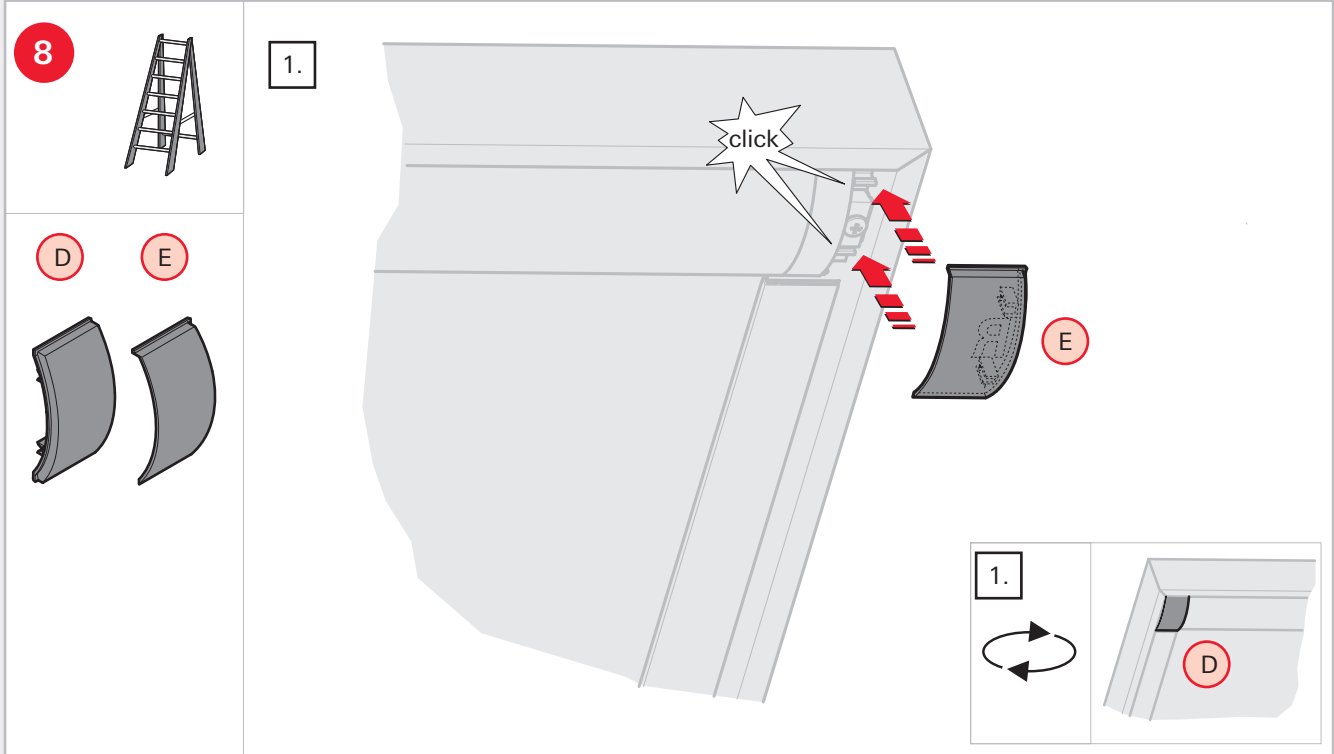

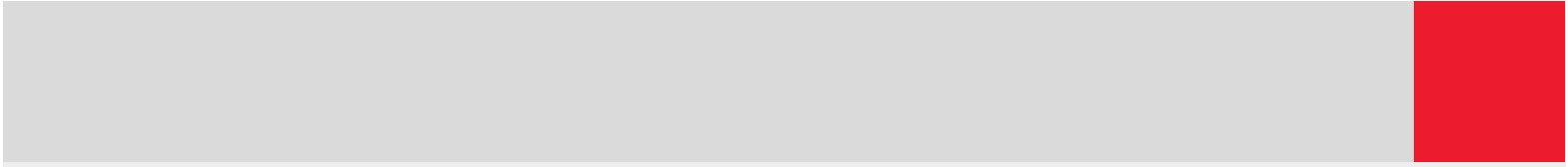

B1

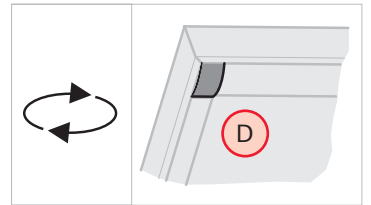
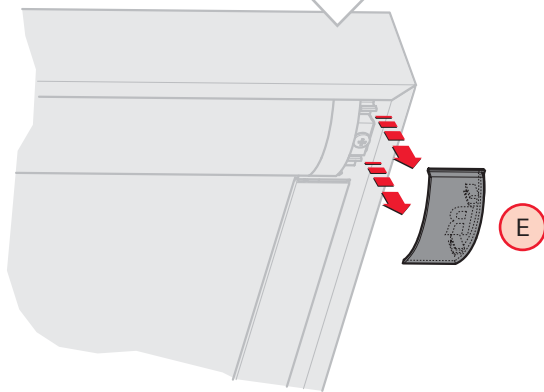
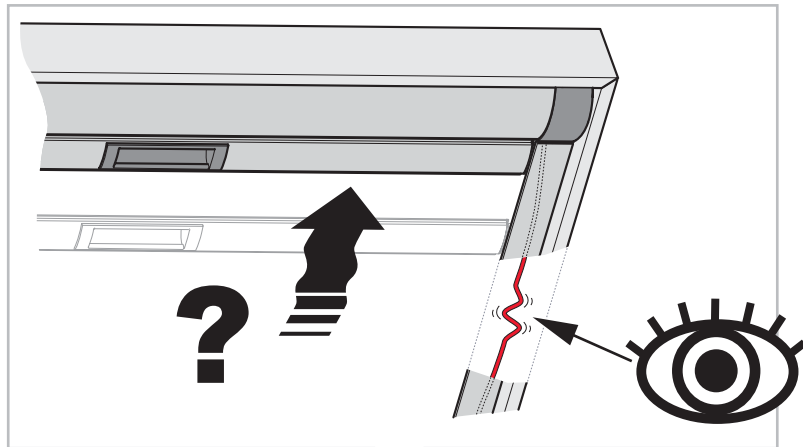

B2

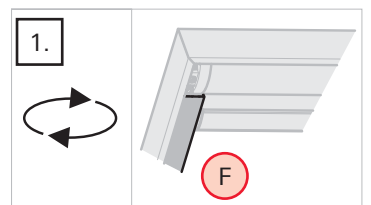
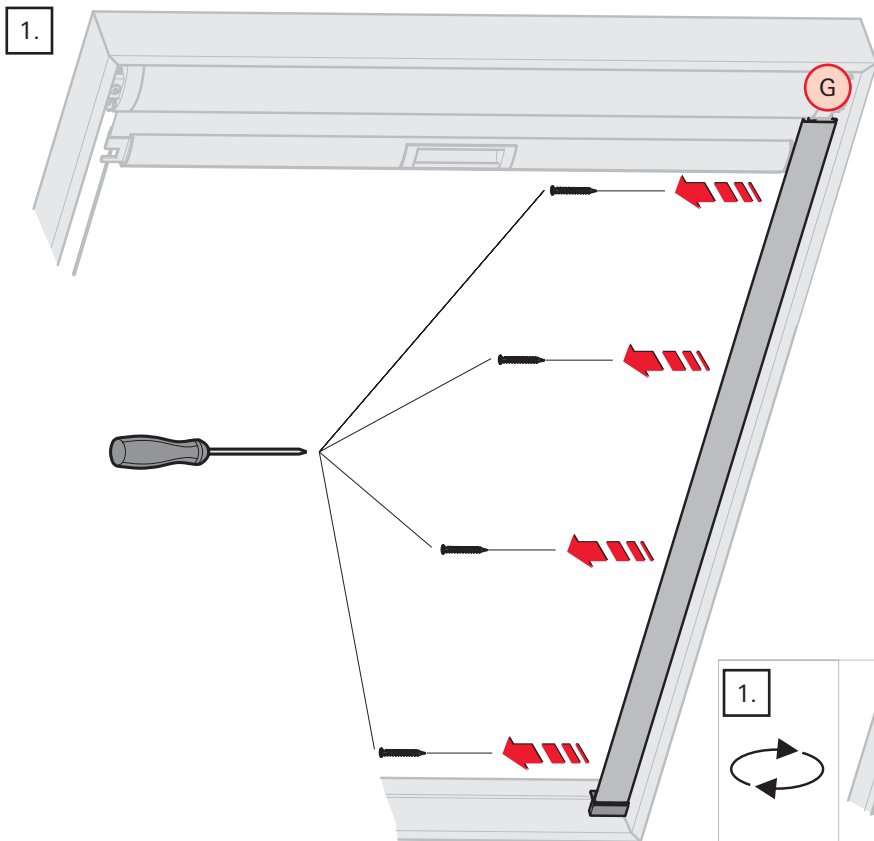



B3

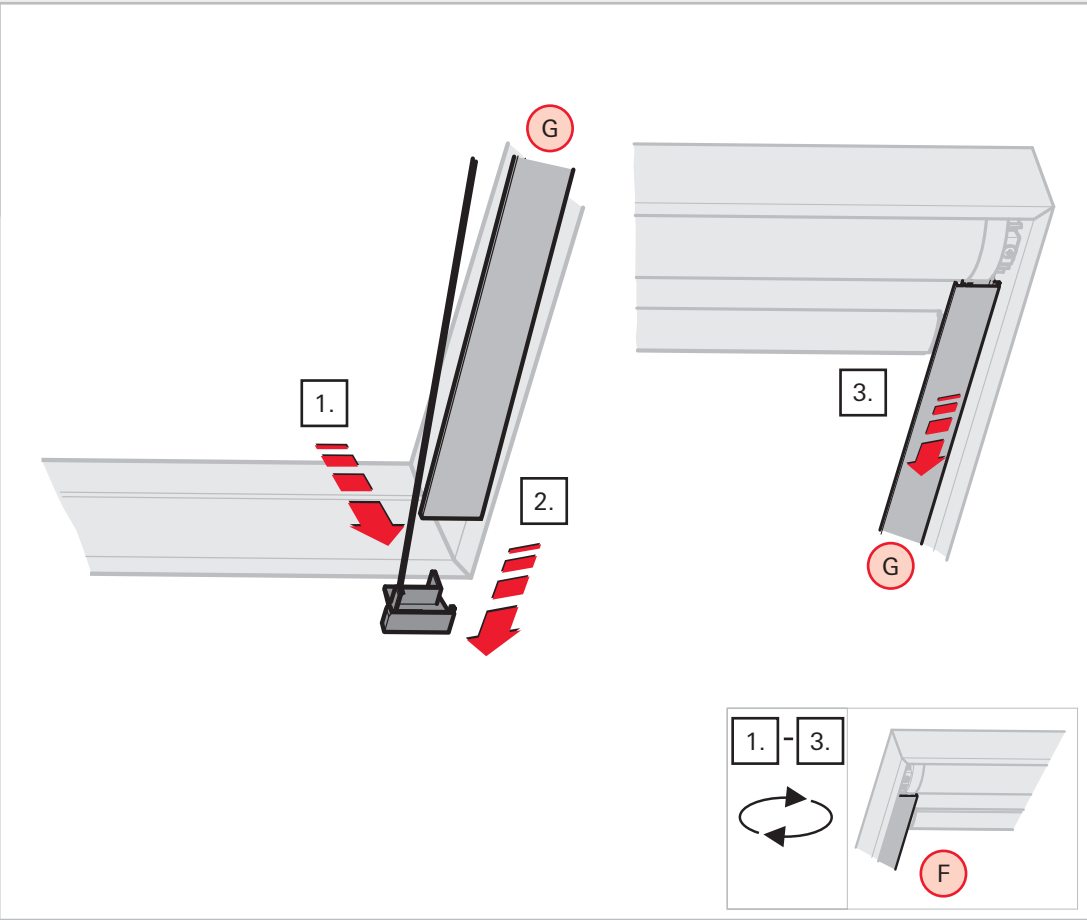

B4

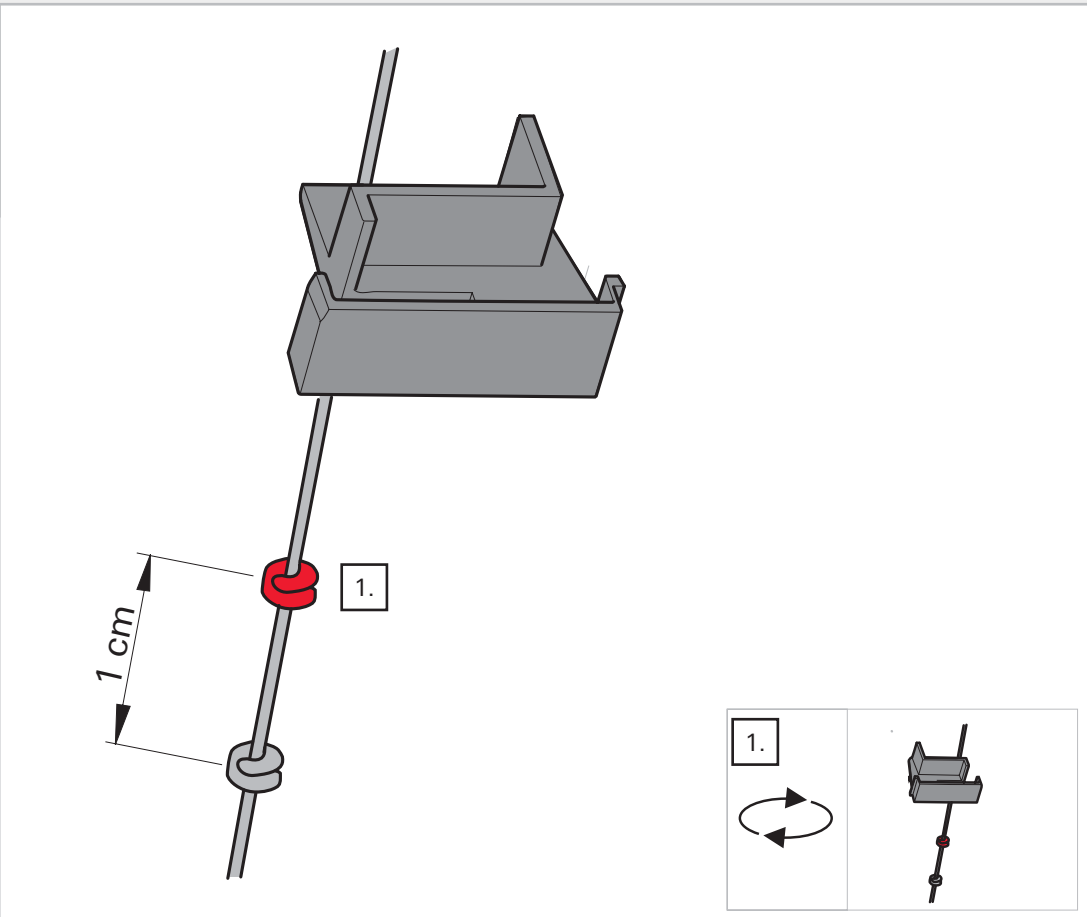

B5

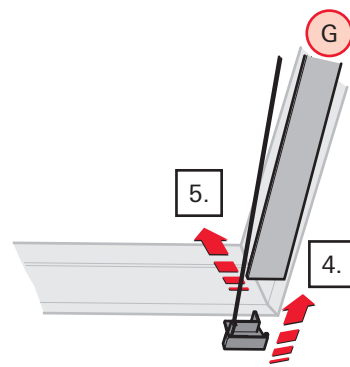
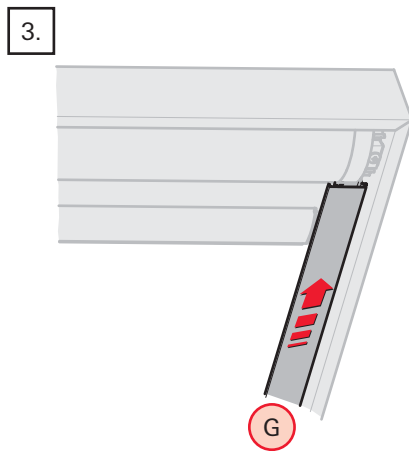
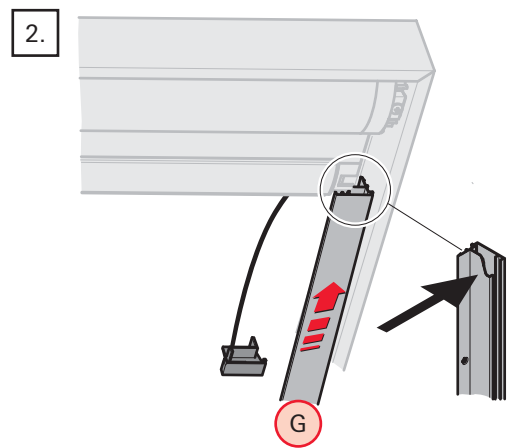
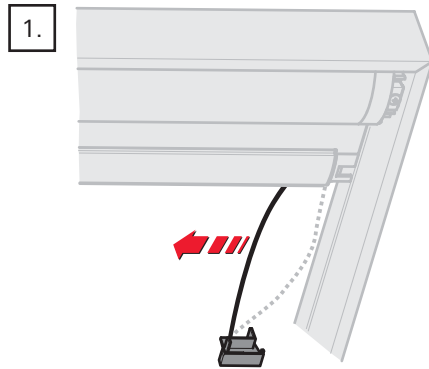

B6

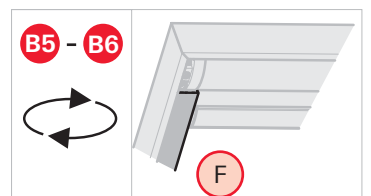
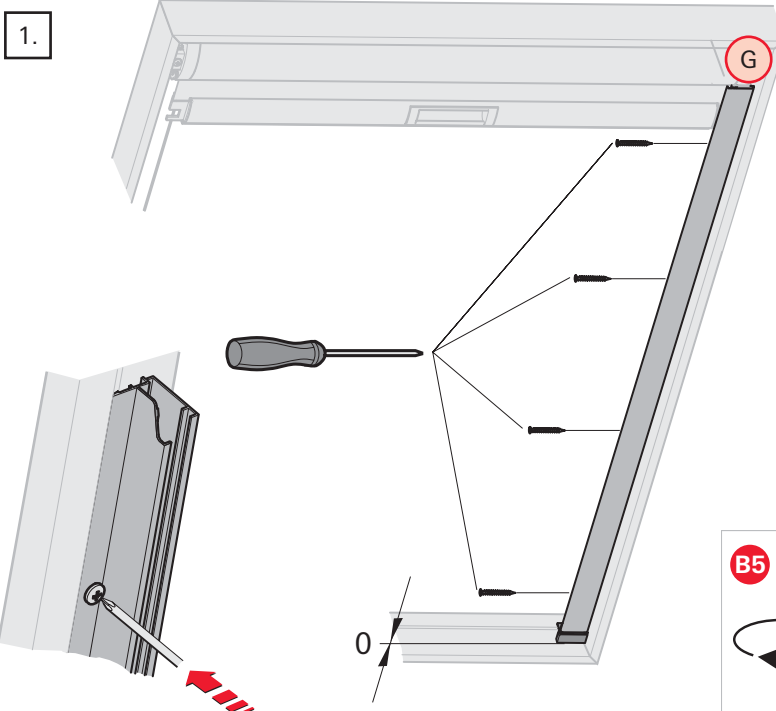

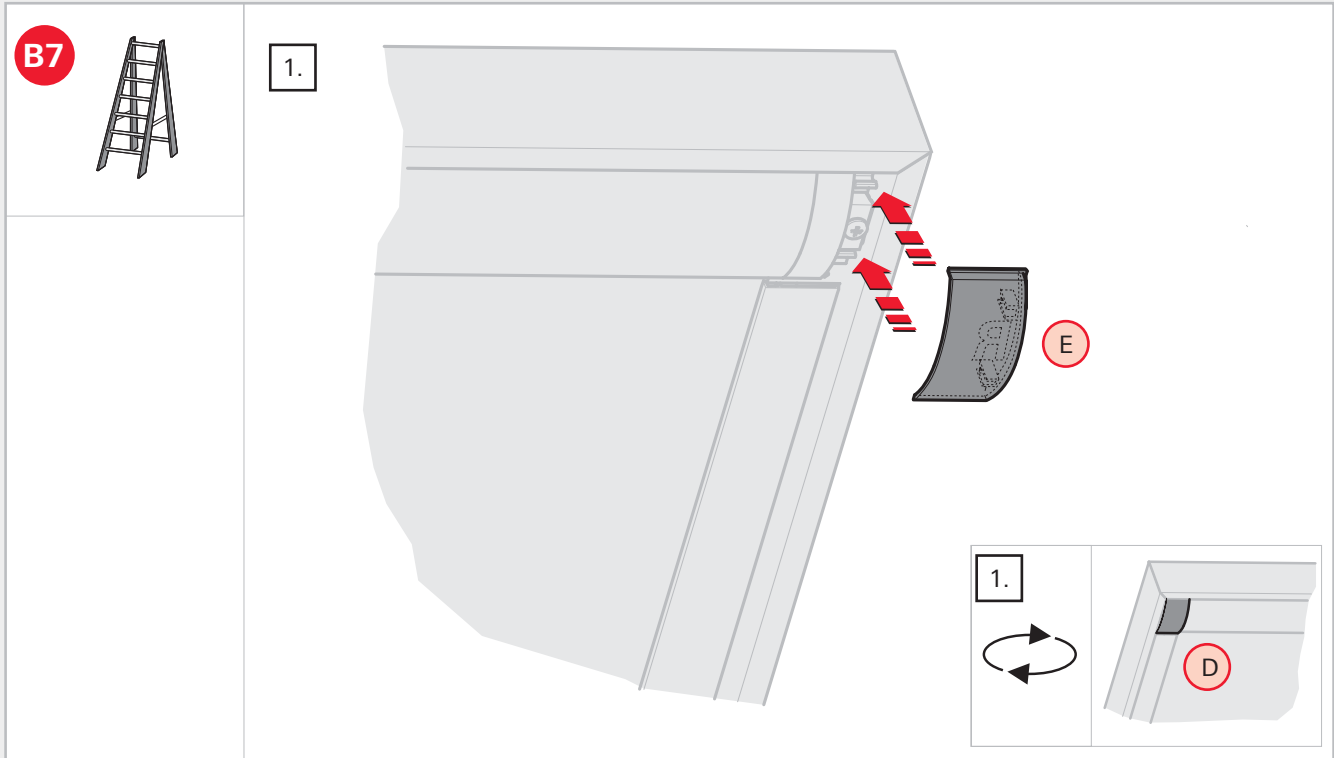

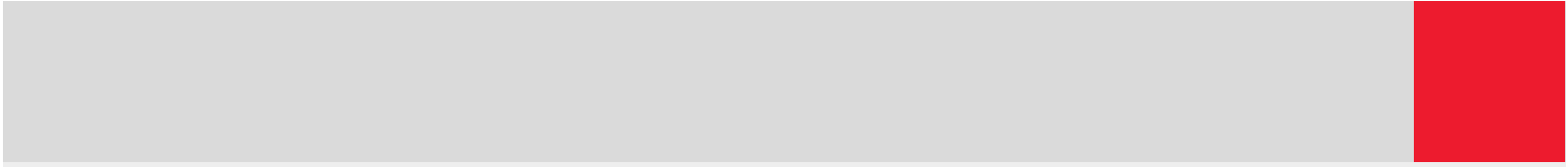



☎ +49 (0)1805 905051*
☎ +49 (0)1805 904051

www.roto-frank.com



☎ +43 2757 21313-0
☎ +43 2757 21313-50

www.roto-frank.at
www.roto-frank.si



☎ +41 (0)44 267 47 47
☎ +41 (0)44 267 47 46

www.roto-frank.ch



☎ +33 (0)387 292430
☎ +33 (0)387 914901

www.roto-frank.fr



☎ +44 (0) 17 88 558 600
☎ +44 (0) 17 88 558 606

www.roto-frank.com



☎ +353 67 50700
☎ +353 67 34631

www.careyglass.com



☎ + 32 (0)89 778090
☎ + 32 (0)89 385788

www.roto.be



☎ + 32 (0)800 0232114
☎ + 32 (0)800 0232116

www.roto-frank.nl



☎ (90) 225 01 01
☎ (90) 225 01 02

www.maydisa.com



☎ (236) 21 80 72
☎ (236) 21 73 26
☎ (236) 21 52 89

www.imporjan.com



☎ +48 81 855 05 22, 24, 25
☎ +48 81 855 05 28

www.roto.pl



Euroziol LTD
☎ +38 44 566 73 37
☎ +38 44 235 98 14

www.roto.ua



☎ +7 495 775 64 71, 81
☎ +7 495 775 64 79

Kaliningrad
☎ +7 401 277 96 44

www.roto.ru



BN-EESTI OÜ
☎ +372 734 61 71
☎ +372 734 61 72

VBH Estonia AS
☎ +372 640 13 31
☎ +372 640 13 30
www.roto.ee



SIA BN
☎ +371 732 77 00
☎ +371 732 77 01

SIA VBH LATVIA
☎ +371 738 18 90
☎ +371 738 17 92
www.roto.lv



UAB Morita
☎ +370 5 210 90 07
☎ +370 5 272 78 77
www.roto.lt



OOO Belpraktika
☎ +375 17 297 94 35

www.roto-frank.by



☎ +420 272 651428
☎ +420 271 750187

www.roto-frank.cz
www.roto.sk



☎ +36 99 534494
☎ +36 99 534498

www.roto.hu



☎ +39 0421 618738
☎ +39 0421 345125

www.orsogrillabbaini.com



☎ +385 (0)1/ 3490360
☎ +385 (0)1/ 3490362



☎ +40 312 281586 - 88
☎ +40 312 281589

www.roto-romania.ro



☎ +30 (2310) 796950
☎ +30 (2310) 796783

www.eurotechnica.gr



☎ +90 216 573 96 92
☎ +90 216 572 31 48

* 0,14 EUR / Min. aus dem dt. Festnetz. Mobilfunkpreise können abweichen.

